

YCTL电磁调速电动机

外形安装尺寸



表4

型号	标称功率 (kw)	安装尺寸mm									外形尺寸mm					
		D	E	F	G	M	N	P	R	n	S	T	AC/2	AD	HE	L
4A YCTL112-4B	0.55 0.75	18	40	6	14.5	165	130	200	0	6	12	5	115	140	320	505
4A YCTL132-4B	1.1 1.5	22	50	6	18.5	215	180	250	0	6	15	5	137	165	390	580
4A YCTL160-4B	2.2 3	28	60	8	24	265	230	300	0	6	15	5	161	190	425	670
4A YCTL180-4A	4	32	80	10	27	300	250	350	0	6	15	5	178	185	480	725
4A YCTL200-4B	5.5 7.5	32 38	80	10	27 33	300	250	350	0	6	15	5	178 202	185 210	480 530	770 840
4A YCTL225-4B	11 15	42	110	12	37	350	300	400	0	6	19	5	225	255	610	955 1000
4A YCTL250-4B	18.5 22	48	110	14	42.5	400	350	450	0	8	19	5	245	280	660	1050 1100
4A YCTL280-4A	30	55	110	16	49	450	400	500	0	8	19	6	280	320	740	1270
4A YCTL315-4B	37 45	60	140	18	53	500	450	550	0	8	19	6	308	345	835	1350 1370
4A YCTL355-4A	55	65	140	18	58	740	680	800	0	8	24	6	405	370	975	1470
4A YCTL355-4B	75	75	140	20	67.5	740	680	800	0	8	24	6	405	390	975	1610
4A YCTL355-4C	90	75	140	20	67.5	740	680	800	0	8	24	6	405	390	975	1660

表5

型号	标称功率 (kw)	安装尺寸mm									外形尺寸mm					
		D	E	F	G	M	N	P	R	n	S	T	AC/2	AD	HE	L
4A YCTL112-B5-4B	0.55 0.75	19	40	6	15.5	165	130	200	0	4	12	4	115	140	320	495
4A YCTL132-B5-4B	1.1 1.5	24	50	8	20	165	130	200	0	4	12	4	137	165	390	565
4A YCTL160-B5-4B	2.2 3	28	60	8	24	215	180	250	0	4	15	4	160	190	425	655
4A YCTL180-B5-4A	4	28	60	8	24	215	180	250	0	4	15	4	178	185	480	705
4A YCTL200-B5-4B	5.5 7.5	38	80	10	33	265	230	300	0	4	15	4	178 202	185 210	480 530	770 840
4A YCTL225-B5-4A	11	42	110	12	37	300	250	350	0	6	19	5	202	210	530	920

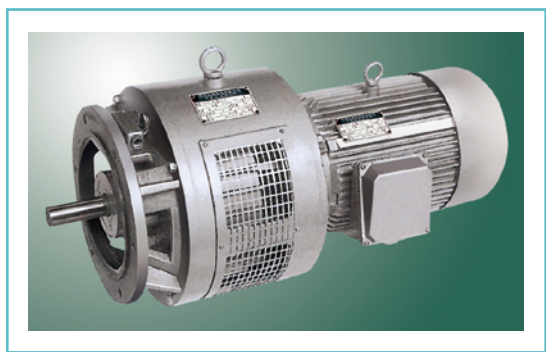
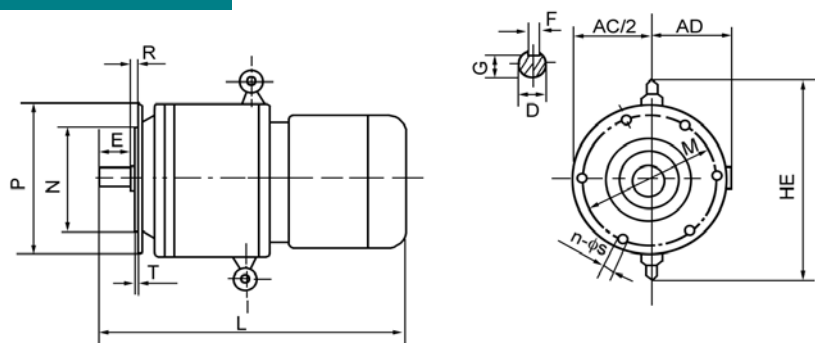
YCTL主要技术数据与YCT相同

地址：中国江苏无锡市惠山区洛社镇 邮编：214187 电话：0510-83311008 83311074 传真：0510-83311007 83310535
 网址：www.shengling88.com 电子信箱：web@shengling88.com 网络实名：先锋电机

简介

无锡先锋电机有限公司（原上海先锋电机厂无锡分厂）位于古运河畔，沪宁铁路、沪宁高速公路、312国道旁，占地面积55000平方米，建筑面积40000平方米。公司拥有雄厚的技术力量，先进的加工设备，一流的工艺水平，完善的检测手段，严格的质量管理系统和适应市场需求的生产经营应变能力。主要生产YCT系列电磁调速电机、BPY系列变频调速电机、YLJ、JLJ系列力矩三相异步电动机，Z4系列直流电动机及Y系列电机、Z系列中型直流电动机、ZFQZ系列频繁起制动直流电动机、YB2系列隔爆型三相异步电动机。公司产品历年通过国家省技术监督局检测，2003年通过ISO9001:2000质量体系认证，产品质量稳定，畅销国内外市场，深受用户信赖。公司全体员工将以“质量第一、用户第一、信誉第一”的公司宗旨与广大新老客户真诚合作，携手共进。

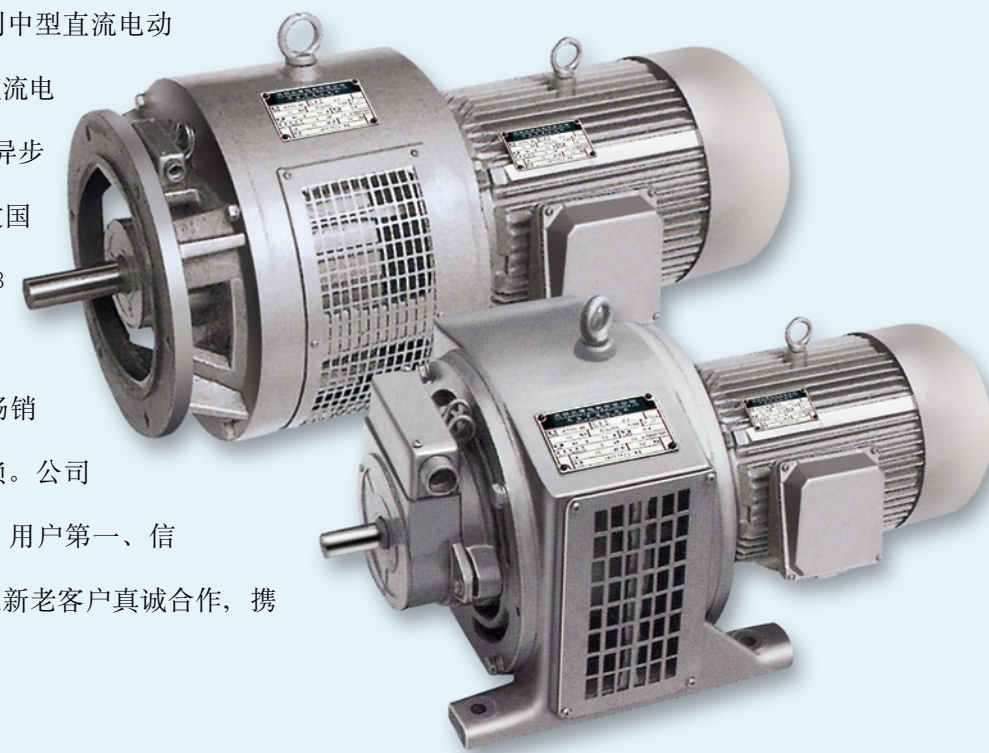

YCT 电磁调速电动机
YCTL 电磁调速电动机

XianFeng